



BRÛNSKE-BOCKEN

Nr 115 Maj 2016

Gruppkorsband till hushållan



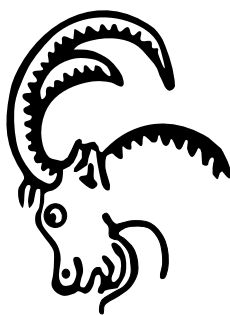

BRÛNSKE-BOCKEN

ANSVARIG UTGIVARE

Birgit Södervall
0570-570 42
b.sodervall@hotmail.com

REDAKTIONSGRUPP

Leif Nyman
0570-911 17
nyman.leif@telia.com

Evy Nordensson
0570-560 98
evy.nordensson@hillking.se

GRAFISK FORM
Stefan Hensdal
0570-522 08
stefan.hensdal@gmail.com

FOTOGRAF
Första sidan:
Nils Persson
Se artikel sid 14.

ANNONSPRISER
Helår-två nummer.
1/4 sida 2 000 kr
1/8 sida 1 000 kr

TRYCK
RAMSTRÖMS TRYCKERI
SUNNE

Käre läsare av Brunske-bocken!

Denna ledare skriver jag den 24 april. Ute är det kyligt med isande blåst, men vintern har varit lindrig. Just nu väntar vi på den sköna våren och gläds åt vitsipporna som brer ut sig i vackra vita mattor.

På Hembygdsgården har vårarbetet startat. Vår vaktmästare Ulf ägnar sig också åt fönstermålning, en insats som verkligen är nödvändig.

Vintern har använts till planering och förberedelser inför sommaren, och program för våra olika aktiviteter är nu tryckta och klara.

Föreningens årsmöte var välbesökt och styrelse, liksom ledningsgrupp, omvaldes. Jag är mycket tacksam för att alla ställer upp för en ny mandatperiod. Det känns tryggt. Ekonomin är stabil efter ett lyckosamt verksamhetsår.

I tillägg till de traditionella arrangemangen kommer vi att anordna två lösöreauktioner, varav en hålls på Skutboudden den 5 juni och en den 18 juni på Udden i Lerhol. Den senare kommer att kräva en stor arbetsinsats, eftersom vi också måste sköta parkeringen.

Vad gäller Drängstugans reparation planerar vi att starta denna i augusti/ september, beroende på när byggfirman kan starta. F n tar vi in offerter och söker bidrag från olika fonder.

Ett orosmoment i bygden har varit hotet om nedläggning av Vikene skola. Föräldrargruppen "Bevara Vikeneskolan" har gjort ett stort arbete med att bearbeta politiker och ordna opinionsmöten mot nedläggningen.

I skrivande stund hoppas vi fortfarande på en folkomröstning, som skulle kunna få politikerna att redovisa varje enhet för sig. Detta skulle också kunna underlätta den ekonomiska bedömningen. En skola är a och o för att unga familjer skall välja att bosätta sig i en bygd, vilket också Hembygdsföreningen försökt att hävda.

Men det finns också glädjeämnen. "Fiber i Brunskog" har tack vare ett omfattande ideellt arbete lyckats få bidrag till fiberutbyggnad. Tack till alla som arbetat med detta.

Nu stundar vår- och sommarsäsongen med olika aktiviteter. Som vanligt ser vi fram emot samvaron inom föreningen och lagom vackert väder vid våra arrangemang. Som vanligt förlitar vi oss också på alla goda människors vilja att ställa upp och hjälpa till. Utan de ideella krafterna står vi oss slätt.

Vi hoppas på en fin vår och sommar. Tack för Din insats och Ditt ideella engagemang. Jag hoppas vi ses på Skutboudden i sommar!

Birgit Södervall

EDANE KAPELL DEL 2 AV 2

Ett kärlekens tempelbygge.

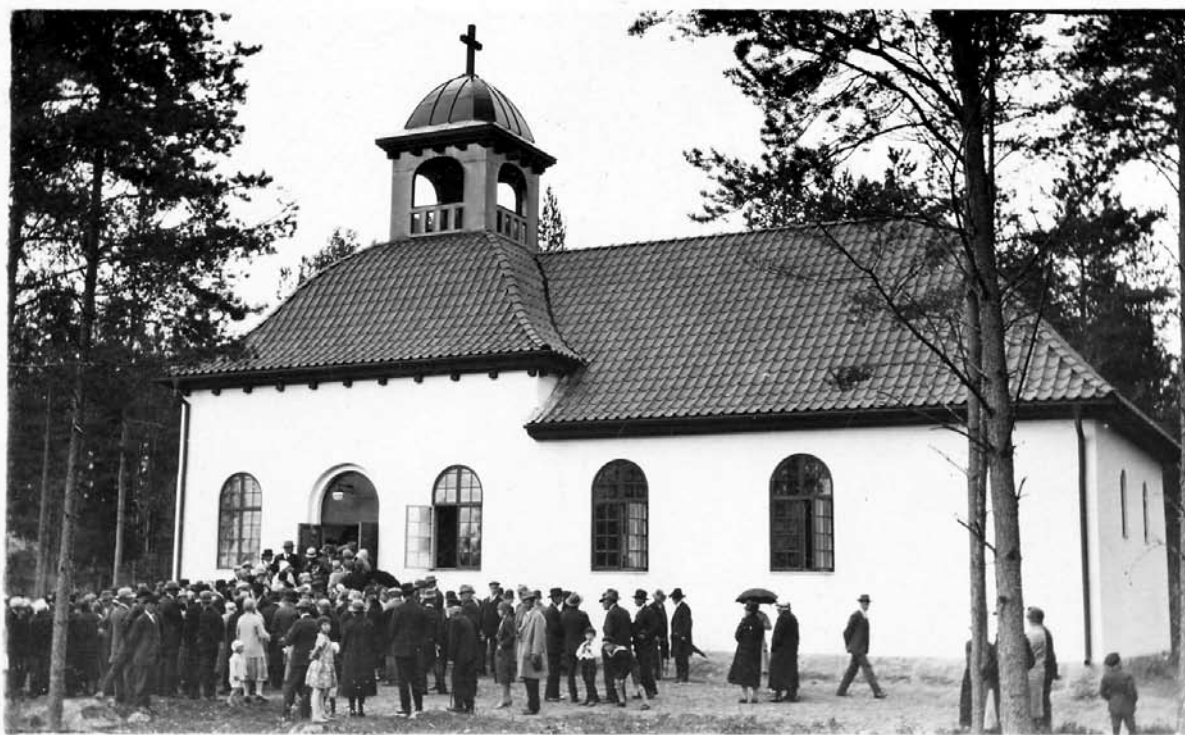

Så här skildrar komminister Martin Martling invigningen år 1929.

-Vigningen.

”Hur ljuvt det är att komma till Herrens tempelgård...”

Så tonade psalmen från kören på tempeltrappan, när Biskopen och de assisterande prästerna tågade upp mot den lilla helgedomen, som nu, för första gången upplät sin portar för Guds menighet. Och det var som om psalmens ord gävo en gripande utlösning åt mången hjärtats längtan och bön, då kören, just som högtidståget trädde in genom tempeldörrarna sjöng:

”Träd in att se och smaka, Hur ljuvlig Herren är

Att bedja och att vaka med hans utvalda där

Därute lever flärden så glädjelös och tom

Ack, ringa fröjd ger världen emot Guds helgedom.”

Maningens ”Träd in” följdes av tacksägelsens ”Jag får gå in!” när Biskopen till text för sitt invigningstal tog ordet ur den 43:e psalmen ”Sänd ditt ljus och din sanning, må de leda mig, må de föra mig till ditt heliga berg och till dina boningar så att jag får gå in till Guds altare, till Gud, som är min glädje och fröjd och tacka dig på harpa, Gud min Gud!”

Det blev ett rikt och levande ord om själens längtan till Gud genom helgedomen och i full överensstämmelse med vår evangeliska kyrkas väsen blev det också ett ord om Guds altares centrala plats i helgedomen och själens visandes syndarens och offrets väg dit fram.

Efter den ritualenliga invigningen med välsignelsens ord över det heliga rummet följde högmässa. Nu, som förut under dagen medverkade Mangskogs och Brunskogs förenade kyrkokör med sång på ett förtjänstfullt sätt.

Dagen var i sanning en stor dag för Edanebygden. Redan i tidig timma samlades stora skaror till högtiden, och kapellet kunde ej på långt när rymma dem alla. Stor var även glädjen som strålade i blicken, klingade i psalmen -och fann uttryck i offergården. Stor var förundran hos oss alla - se verket fullbordat och invigningens dag var inne.

Så ligger den kära helgedomen med sina fasta och trygga linjer däruppe på höjden bland vitstammiga björkar och susande furor.

5 FÖNSTER GENOM TIDERNA

När man ser fönster i ett längre perspektiv, hänger saker ihop på ett ganska naturligt sätt. Både när det gäller utförande och hur antal fönster/rutor kunde utgöra grund för beskattning!

De första ljusinsläppen var säkert utan skydd och täcktes när mörkret och temperaturen föll. Senare valde man att spänna hinnor av olika slag som hindrade drag och nederbörd. Så småningom kom då glaset, som framställdes med metoder (som nämnts tidigare) och som medgav mycket små rutor. Kostnaden var stor och sammansatta glas i det vi kallar fönsterbåge förekom endast i välbärgade hushåll.

Bysnickaren engagerades för att göra fönstren med fina profiler, vilket ledde till lokala och regionala stilar. Man kan också se påverkan från kontinenten, främst i slott, kyrkor och herresäten. Under århundradena har metoderna för glasframställning gjort att fönstrens utseende följt med i de möjligheter storleken på rutor och storskalig tillverkning – lägre pris – har gett. Äldre fönsterbågar har ofta 6-8 rutor vilket senare under många år följdes av tre rutor – senare blev bågen försedd med endast en stor ruta. Ville man ha ett fint och funktionellt fönster, kompletterades det med ett vädringsfönster överst.

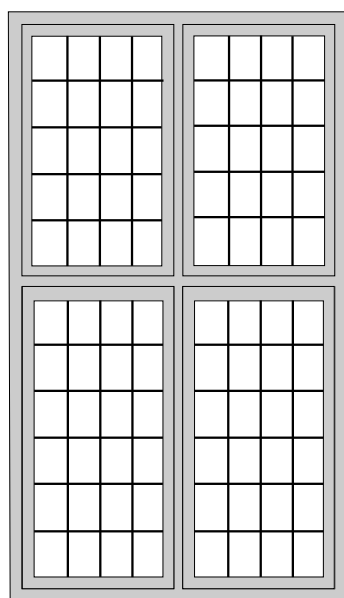

1600-tal

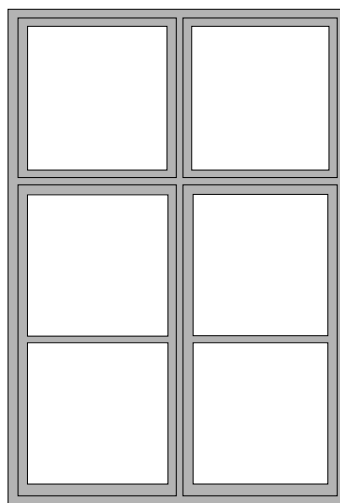

1700-tal

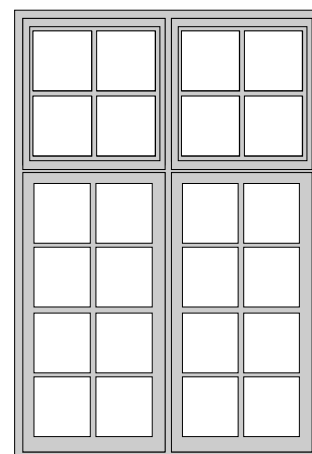

1700-tal

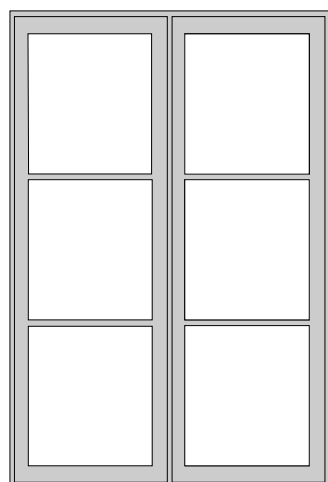

Tidigt 1800-tal

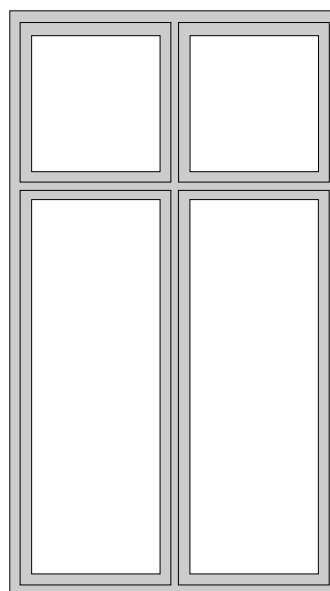

Sent 1800-tal

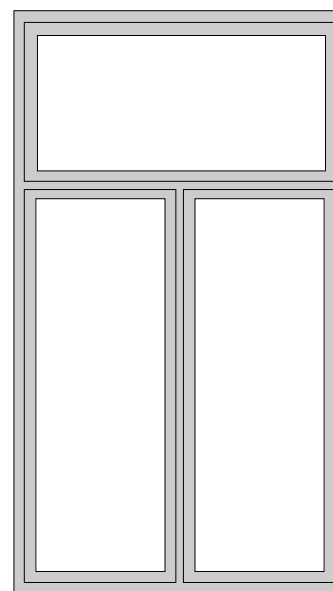

Jag är själv uppväxt i Karlstad, där mina farföräldrars hus renoverades i början av 30-talet och nya enkelglasfönster tillsammans med en kokspanna för centralvärme installerades! Jag kan lova att jag många kalla vintermorgnar väntade under täcket på att det skulle ruskas i pannan och vedbrasan skulle ge underlag för koksfyren. Glasen var ofta nertill täckta av en ishinna invändigt och var naturligtvis inte bra som isolering. På 50-talet gjordes försök med ett tredje glas i alla större fönster, vilket jag upplevde både på Humlegatan (KBAB byggt 1956) och senare på Hamngatan (Brf. Jägare byggt 1951) i Karlstad.

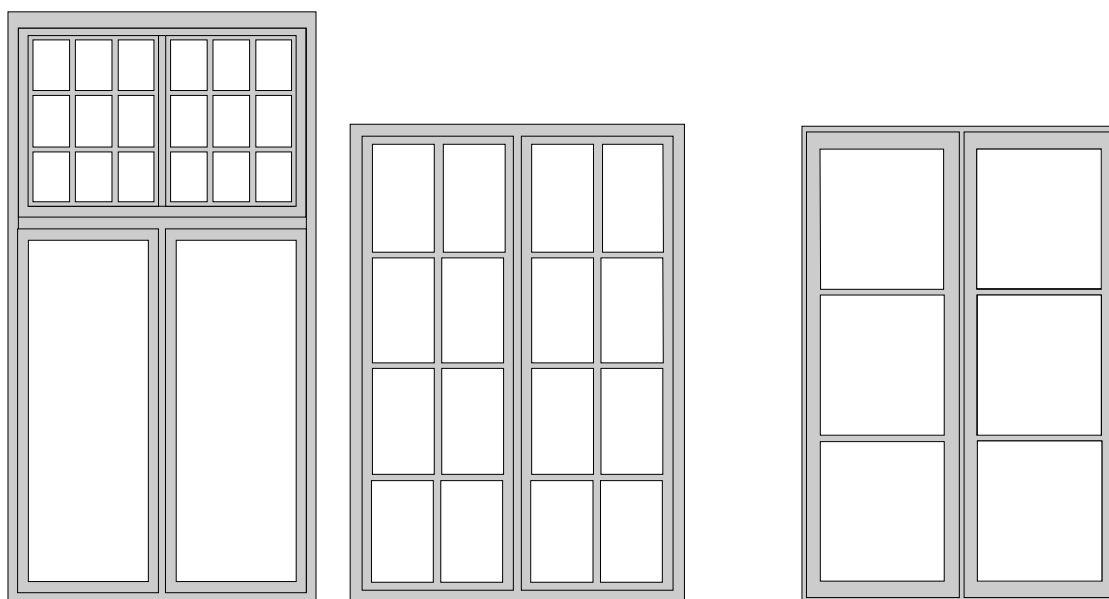

Tidigt 1900-tal

1920-tal

De kopplade fönstren som kom på 30 - 40-talet började ersättas av 2-glas isolerrutor, som i sin tur utvecklades till 3-glas och vidare förseddes de senare med argongas som gav ännu bättre isolering. I dag kan man beställa fönster med det innersta glaset i s.k. LE-beläggning vilket ger än bättre isolering. I s.k. passivhus finns nu till och med 4-glasfönster!

Trä har fått ge vika för aluminium och plast för att få mindre underhåll, men är fortfarande dominerande. Här kommer några bilder med årtal som gör att man tämligen noggrant kan fastställa åldern på hus med originalfönster.

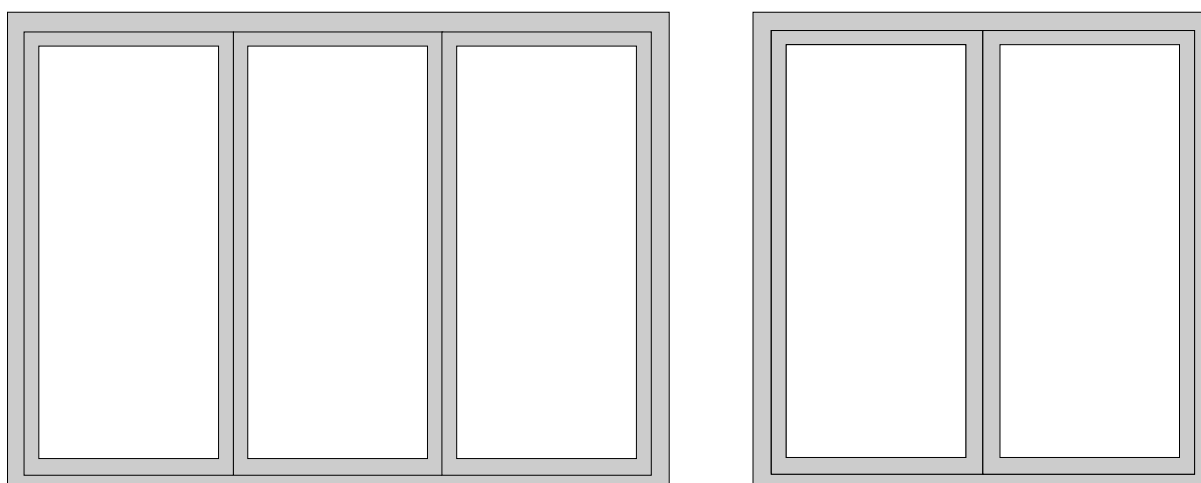

1930-tal

6 NOMENKLATUR OCH BESLAG

Att tillverka fönster i trä är en ganska komplicerad process. Man skall välja ett bra virke och det är många bitar som skall passas ihop. I de tidigaste konstruktionerna tillverkades fönsterbågen med pluggade bågdelar och spröjs – alldeles säkert för att kunna repareras på ett enkelt sätt. Ett komplett fönster består av Karm och bågar – som också kallas lufter.

Karmen består av – överstycke och understycke samt sidostycken. Mellan över- och understycke finns mittposten, som delar av de båda (eller flera) bågarna. Fönstret kan ha ett mindre fönster ovan varje båge (ofta kallat vädringsbåge). Då avdelas karmen med en tvärpost.

Bågarna består av överstycke och understycke – mellan dem sidostycken. Dessutom kan bågen vara spröjsad.

Bågen kan vara en enkelglasbåge eller en kopplad båge med två glas, alternativt en isolerglasbåge med två till fyra glas.

En enkelglasbåge kompletteras oftast med en innerbåge som sattes in på hösten och tätades med en klisterremsa. Den togs ur på våren igen. En omständlig, traditionell process som fortfarande används här och där, eftersom kombinationen ger riktigt bra värmevärde!

För att stabilisera, öppna och stänga fönstren har olika hörnbeslag, stängningsbeslag och hakar av olika utföranden utvecklats under årens lopp. Med kunskap om dessa kan man ganska säkert tidsbestämma originalfönster.

Hörnbeslag.

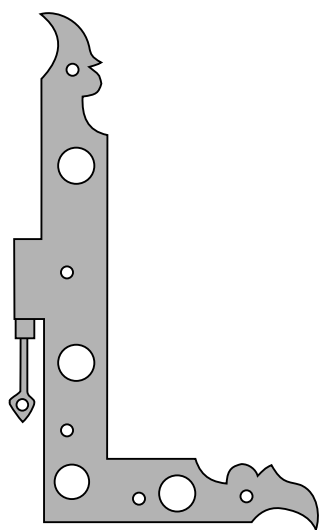

1700-tal

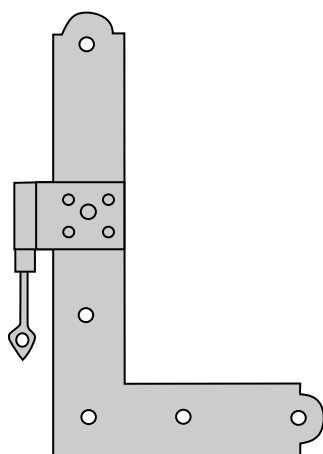

1800-tal

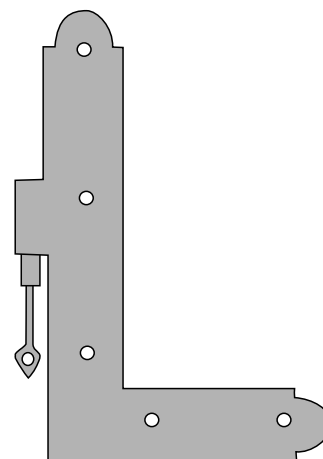

1800-tal

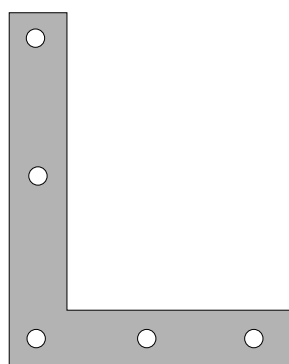

1800-talets slut

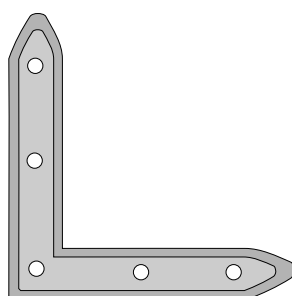

1900-talets början

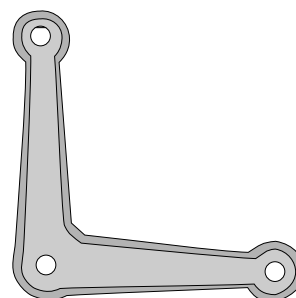

1900-talets första hälft

Hakar och stängningsbeslag.

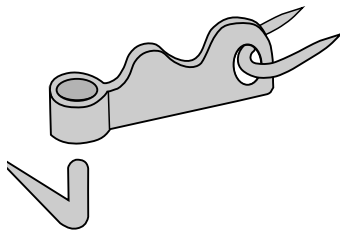

1700-tal

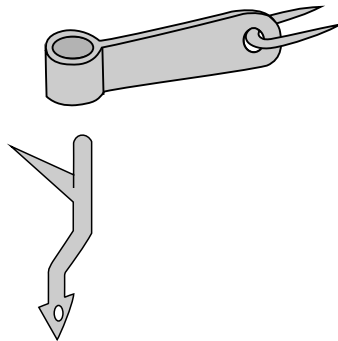

1800-tal

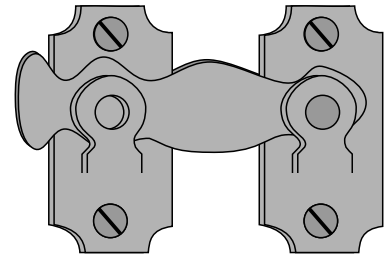

1800-talets slut
1900-talets början

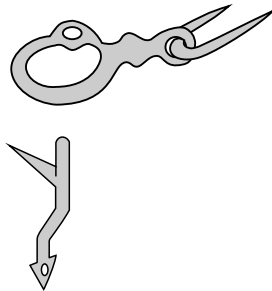

1900-talets början

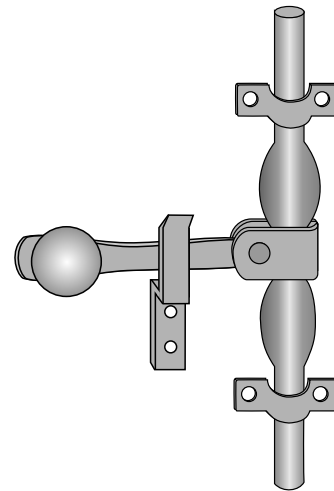

Spanjolett-tidigt 1900-tal

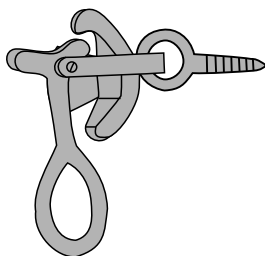

1920-talet och framåt

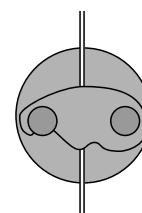

Koppelbeslag tidigt 1900-tal

Riksantikvarieämbetet har på sin hemsida www.raa.se/xmlui/handle/raa/276 en utmärkt publikation om än något till åren i vissa avseenden, som en stor källa till mer detaljerad kunskap. Titta gärna där!

Här finns också en del goda tips om fönsterrenovering!

Med detta avslutar jag mina fönsterfunderingar och hoppas du kan ha glädje och kanske nytta av dem!

God hjälp har jag haft av Stefan Hensdal som överfört bilder, för en sann datoramatör, till användbart format!

Owe Nordling
Krokstad

ALLT FÖR SVERIGE

Det kom ett brev adresserat ”Te Conrad på Berga, Sweden”.

Brevet kom i början av 1950-talet från Sacramento i USA och som avsändare stod det Hazel Nystrom-Long. Hon presenterade sig som psykiatrist och arbetade på en klinik i Sacramento. Nu var hon barnlös änka och sökte sina svenska släktingar som hon hört talas om hemma i Sioux City. Hennes far var John Olsson-Nystrom, som emigrerat från Nolby i Brunskog. Han var halvbror till min farfar Anders Nyström.

Min far Conrad hade annat att göra och lät mig sköta kontakterna. Jag sände brev med foton av oss själva och dem på Berga och fick motsvarande från henne. Till slut omkr. 1960 kom inga svar på brev och inga julkhälsningar. Vi förstod att hon avlidit. Hon hade tidigare berättat att hon utsett en ”cousin” till arvinge. Kusinen Eleanor Nystrom-Olin var anställd som sjuksköterska på en militärbas i Texas. Hon och hennes make, som var överste, gick båda i pension under 1990-talet och flyttade till Sequim i staten Washington i nordvästra USA.

Eleanor satte omedelbart igång med släktforskning i studiecirkel och träffade då Patricia Kolner.

Bägge hade samma målsättning. De ville forska i kyrkböckerna från Brunskog och reste därför tillsammans till Utah där mormonerna hade samlat all världens genealogi.

De fann efter studier att de kom från samma gård, Där Framme i Bråten, sex generationer bakåt. Deras gemensamma förfäder hette Olof Olsson (1706-1778) gift 1730 med Anna Nilsson (1710-1777).

Under släktforskningen säger en dag Eleanor att hon i arvet från kusinen i Sacramento fått en låda med diverse minnessaker, men även brev från en Bengt Nyström. Undrar om han lever? ”Det kan min kusin i Varberg, som har sommarstuga i Kronan i Brunskog, ta reda på” säger Patricia.

Därför fick jag en dag ett telefonsamtal från Nils och Vanja Eriksson, som kunde berätta att en släkting boende utanför Seattle i USA gärna ville ha kontakt med mig.

Nils och Vanja visste dessutom att denna släkting och hennes make skulle komma till Arvika. Vi möttes där och fick under några dagar nöjet att visa var slakten i Sverige bor eller har bott, men även ordna träff med några ”second cousins”.

Min hustru Laila och jag fick en inbjudan till USA. Vi fick njuta amerikansk gästfrihet och generositet i 2 veckor fördelat på Sequim i Washington med den fantastiska naturen där och i Iowa där vi fick möta släktingar, som vi inte alls kände till, både i staden Sioux City och ute på prärien.

Bengt Nyström



Bråten Där Framme är en bondgård i Brunskog, byggt på 1700-talet. Patricia Kolner, Eleanor Olin och Nils Eriksson kan spåra sina släktingar 8 generationer tillbaka till spinnrockstillverkaren som bodde här.



Nils och Vanja Eriksson

TOVNINGSKURS

Under hösten och våren har vi varit några damer som sammanstrålat i Brunsberg för att lära oss tovningsens ädla konst. Ledare har varit den skickliga och alerta 79-åriga Ritva Lingroth från Mangskog. Vi har tovat hattar, vantar, väskor, mobilfodral, krukor, vaser, kuddar, schalar, sittunderlägg, grytunderlägg m.m. Allt har tillverkats med stor fantasi och idériakedom till riktiga små konstverk.

Att göra krukor och vaser var kul. Man blåser upp en stor ballong. Lindar in den med kardad ull och binder om med ullgarn. Så ytterligare ett lager med ull och garn. En stor hink eller balja krävs för att däri behandla ballongen med varmt såpvatten och gnidning med händerna. Därefter skall "bollen" kastas mot golvet 100 gånger, så att ullen blir riktigt hoptovad till en stadig kruka. Sist klipps ett hål så luften går ur. Med sax klipper man öppningen som man vill den ska se ut. Formar till lite med händerna och får sen lufttorka. Den tomma ballongen är nu bara att lyfta ur.

Vi har besökt Fårfesten i Kil. Där fick vi beskåda hur mycket vackert det går att tillverka genom tovnings. Imponerande! Vi har även varit på studiebesök hos Marianne Andersson i Kil i hennes ateljé Ullibruk.

Vi fick själva tillverka och lära oss göra små konstverk av kardad ull ihop med tunna tyger under hennes ledning.

Det har varit en tovningskurs med mycket skratt och hejarop till våra fantasier och ideér i vårt skapande.



BRUNSKOGS HUS



Brunskogs Husmodersförenings vävstuga på Skutboudden



Brunskogs Husmodersförening är en stor samling damer från, inte bara Brunskog, utan även från Mangskog, Arvika, Högboda och Gunnarskog. Många av dessa flitiga kvinnor finner vi i fullt arbete under Gammelvala och andra evenemang på Skutboudden.

Många besökare har njutit av gott hembakat bröd i Serveringen och i Drängstugan.

Alldeles särskilt festligt är det på Tunet vid Drängstugan under Gammelvalaveckan. Då serverar vackert klädda servitriser härliga pajar, tårter, wienerbröd och andra läckerheter.

Nu delar vi med oss av de bästa recepten. Av bara farten har vi också fått med matbröd och andra bakverk som vi gillar och vill dela med oss av.

Receptboken finns att köpa på Brunskogs Hembygdsförenings kontor på Skutboudden.
Tel 0570-522 08

MODERSFÖRENING



Anders Haglund pratar med Mary och Marianne om sin stickning.

Elsa Sjöqvist vid vävstolen.



En skön kaffestund i Vävstugan.

KURSVERKSAMHET I BRUNSBERG

Brunskogs Husmodersförening är, som bekant, mycket aktiv och har en livlig kursverksamhet, bl a i Skogforsks gamla lokaler i Brunsberg.

Intresset för vävning bland de yngre medlemmarna har varit positivt och två kurser startade för 10 år sedan. En kvällskurs i församlingshemmet för nybörjare under ledning av Ingrid Grip och en dagkurs i Brunsberg för de lite mer vana med Britt-Marie Berggren, Koppom, som inspiratör. Vävstolar lånades ihop av deltagare och vänner. Efter två år behövde kyrkan sin lokal. Vi flyttade samman och har idag 12 vävstolar. Fortfarande är vi två grupper, som träffas varje vecka, eftersom en del fortfarande arbetar dagtid.

Vi träffas alla en gång i månaden och kommer överens om vad vi vill väva. Vi startade med att väva många mattor, men så småningom har mera avancerade objekt vävts. Vi har också vävt en del vadmal, som vi stampat under Gammelvala. Så skall ske också denna säsong. Under Gammelvala 2015 gjorde vi en utställning i Grötköket, som blev mycket välbesökt.

Hösten 2016 kommer vi att starta en nybörjarkurs i vävning i Brunsberg.
Är Du intresserad? Kontakta Ulla Hammarström, tel. 0570/50070.

Banken som påverkar livsvillkor i bygden

Vi väljer att ta beslut som gör att vi kan ge bästa möjliga service till den som bor och verkar i västra Värmland. Vår beslutsgrund är betydligt bredare än den kortsiktigt ekonomiska. Vi värnar om vår bygd. Vi tror på en god ekonomisk och social utveckling här, på en bra framtid, helt enkelt!

Välkommen in! Edane 0570-502 02

Westra Wermlands Sparbank 



Svensktillverkade kyl- och frysrum från
DIN EGEN FABRIK!

FINNEBÄCKS är Sveriges ledande producent av kyl- och frysrum.

Med våra kompletta byggsatser får du lättmonterade, välisolerade rum för alla miljöer och behov.

Du ställer kraven, vi öppnar dörrarna till "din egen fabrik".



 **FINNEBÄCKS**
www.finnebacks.se

Hårverkstan i Vikene

Ring för tidsbokning!

Öppet även kväll och helg.

Jag finns i verkstaden i Vikene, mellan affären och kyrkan.

073 998 20 40



VÄVSTUGANS VÄGG



I Vävstugans vägg finns denna sten med inristning inmurad. Väggan kommer från stenladugården Där Sö i Toltan och i den satt denna sten.

År
1851
OJS K hu

OJS K hu står för
Olof Jan Son
hu Kajsa Andersdotter Där Sö i Toltan.

Olof född 1 juni 1822 i Toltan.
Föräldrar:
Jan Jansson född 21 april 1772 i Toltan och
Marit Pärsdotter född 7 Jan 1785 i Brunskog.

Kajsa född 26 jan 1819 i Bråten.
Föräldrar:
Anders Olsson född 25 jan 1784 i Bråten och
Sara Pettersdotter född 18 april 1779 i Nordsjö.
Boda socken.

PER NILSSON DÄR NOLE I SVARTÅNA

Per Nilsson Där Nole i Svartåna var far till fotografen Nils Persson och vida känd som duktig snickare. Tyvärr signerade inte snickare sina arbeten, men Per formade sina golvvursfodral så skickligt att senare snickare kunde känna igen dem. Johannes Berggren berättar om Per i En bok om Brunskog:

-En märklig snickare var Per Nilsson i Svartåna, född 1803. Han gjorde fina skåp, men den största hedern har han av sina klockfodral, dem han förmådde ge en djärvhet och sving i formerna, som gör dem lätt igenkännliga bland alla svenska klockor och som verkligen ger skäl åt namnet bondrokoko. Troligt är att Snecker-Per efter sin far ärvt och utvecklat denna teknik, ty en del klockfodral, gjorda vid den tid Per föddes, visa stark frändskap med hans egna.

Av dessa Brunskogsklockor (ty denna benämning kunna de göra anspråk på) finnas rätt många kvar, men tyvärr ha också många sålts och hamnat på annan ort. Ett talesätt efter Johannes Berggren är att på ett "Snecker-Pers - for" (sv Snickar-Pers klockfodral) är sidolinjerna aldrig parallella.



NILS PERSSON - BRUNSKOGS FÖRSTE FOTOGRAF

Nils Persson föddes 1836 Där Nole i Svartåna, Brunskog. Fadern var Per Nilsson "Snecker-Per". Per ville att Nils skulle bli snickare men Nils var mest intresserad av teckning och ville ut i världen och lära. Detta tyckte Per var både onödigt och kostsamt så Nils fick öva sig hemma och mest i smyg. Johannes Berggren berättar i hembygdsboken En bok om Brunskog hur frågan löstes.

-En natt med månsken hade gossen stigit upp och slagit sig ner på golvet där månskenet föll klarast och där låg han och ritade i tron att ingen såg honom. Fadern, som hade vaknat såg detta, men låtsades om ingenting. På morgonen sa han till sin gumma: "Jag förstår, att det inte är lönt å hölls med gossen, det är väl bäst, att han får sin vilja fram och får komma ut och lära."

Nils tog ut arbetsattest som målarlärning när han 1858 reste till Stockholm. Efter sex år i Stockholm kom han hem men gjorde ytterligare en studieperiod innan han reste hem och gifte sig i början av 1870-talet. Han hade ateljé och bostad på Hagalund i Vikene innan han och familjen flyttade till Kristinehamn 1880 och han blev lärare på Kristinehamns praktiska skola i teckning, träsnideri och modellering.

Familjens öde blev tragiskt. Äldste sonen dog i TBC och veckan efter flyttade familjen till Arvika, troligen för att vara nära sanatoriet. Både andra sonen och Nils hade drabbats av samma sjukdom. De dog inom ett halvt år- Nils Persson 21 juli 1900.

Leif Nyman



UR HEMBYGDSFÖRENINGENS ARKIV.

Under januari och februari har Leif Nyman och Stefan Hensdal gjort en genomgång av Hembygdsföreningens arkiv för att få lite struktur på allt som finns där. Bland mycket annat fanns denna utredning av Elof Persson "Om Skråbukar eller Knutgubbar i Brunskogs socken."

Under julen var det vanligt att ungdomen skulle gå "skråbuk" vanligtvis på Tjugondagen. Därför kallades de också "Knutgubbar". Man skulle "köra ut julen". För det mesta var det sällskap med flera personer. Här var det viktigaste att göra sig oigenkännlig och anskrämlig genom att klä ut sig med gamla, helst trasiga, kläder. Hade man inget annat så vände man ut och in på tex rockar. Ansiktet doldes så mycket som möjligt med sot, färg, skägg - eller genom hemgjorda masker. Huvudbonaden drogs ner så långt som möjligt. Rösterna förställdes: karlrösterna i mörkaste och grövsta läge - kvinnorrösterna så pipiga som möjligt.

För det mesta var skråbukarna utrustade med käppar eller stötar som användes högljutt i farstun för att signalera ankomsten. Skråbukarna skulle undfågnas. Fågnaden förtärdes inte på platsen utan lades i korgen. Strävan var: att ingen skulle kunna känna igen en.

att man skulle kunna säga vad som helst - kanske fantastiska saker om färder och hemort.

Det hela var ofta ett roll-gestaltande skådespel. Lusten att spela teater.

Enligt Keyland så hade de äldre "hopkalas" på tjugonedagen. Då sökte ungdomarna få del av vad som bjöds genom att gå skråbuk. Forskare påpekar förekomsten av skråbuk (som företeelsen kallas på många ställen). Puk, fornsvenskans puke= djävul, ond ande, troll - jfr. ordet pukhare. Skrå kan tydas torrt skinn (användes till ansiktsmask).



I mitten av 1950-talet hyrde det här gänget en taxi för en kväll, hemsökte några bekanta i Kisterud och Bäckebron i Västra Ämtvik, strosade runt i Sunne centrum tillsammans med 50-talet andra Knutgubbar och avslutade kvällen med Knutdans på Kils torg.

PRÄSTFÖSKE GÅRDEN SOM GJORDE BRUNSKOGS FÖRSAMLING FÖRMÖGEN.

(Hämtat från en tidningsartikel ur Arvika Nyheter 11 mars 1959)

En bland de allra förnämsta värmlandsgårdarna som går att leta upp är Västra Föske i Brunskog – Prästföske som den kallas av bygdens folk i dagligt tal. Den är inte bara storståtlig utan också vacker där den ligger mot allmänna landsvägen högt på en kulle, där skogen bildar en lugn bakgrund mot den massiva manbyggnaden, rödfärgad liksom fataburen som ligger i vinkel med ett loft. Detta sträcker sig efter hela långväggen på framsidan och ekonomibyggnaderna stå väl infogade i gårdsbilden som mynnar ut i bördiga och välbrukade åkerfält.

Och det är inte vilken gård som helst fastän den omfattar ett halvt hemman med jord och skog, och det som gör den märklig i många avseenden är att Brunskogs pastorat återvann gården och därtill en massa penningar från Kronan i en process, som inte saknade sina poänger, så sent som på 1940-talet.

Den historien kan f. lantbrukaren Johan Johansson i Kallviken berätta om, ty han var själv med därom och inte blott med utan också den som tog initiativet att taga tillbaka ”Prästföske” från Kronan, ett initiativ som ledde till att Brunskogs pastorat blev välbärgat och förmöget. Något som också syns på omvårdnaden som kyrkans egendom, som under den senaste tiden kunnat ske utan att tynga församlingsborna med extra skattepålagor.

Pastoratets finanser har den 74-årige Johan Johansson ännu hand om. Efter att ha överlåtit sin gård i Kallviken i yngre händer har han uppfört åt sig en enplansvilla i Edane, där han nu njuter sitt välförtjänta otium på gamla dagar med att ha kvar kassörskapet för pastoratskassan. De andra uppdragen har han lämnat, och ett av de som intresserade honom mest var chefskapet för Brunskogs brandförsäkringsbolag som han nyligen överlämnat i en brorsons händer. Och det är en lång tradition som därmed fullföljes, enär det var hr Johanssons farfar som stiftade brandstoden, som det hette på den tiden när bönderna inom socknen kom överens om att hjälpa varandra med virke och dagsverken när olyckan hade varit framme och det brunnit för någon.

Alla tyckte att Prästföske var vårt, säger hr Johansson när han sitter och bläddrar i handlingarna, som var så tungt vägande bevis att domslutet i processen med Kronan i alla instanser, även de högsta, var till pastoratets fördel.

Jag hade fått vetskap om ett liknande fall i Bergslagen, och jag drog upp förslaget på en pastoratstämma. Alla var eniga om att vi skulle undersöka vilken som var rätt ägare till Prästföske. Det tillsattes en kommitté på stämman 1939 och ledamöter blev riksdagsmanen i Mangskog, Nils Persson i Grytterud och prästen David Nöjd i Boda och jag själv. Vi voro inte säkra på saken, så att det gällde att få fram gamla handlingar som styrkte äganderätten för pastoratet. Då började ett drygt arbete med att forska i gamla handlingar.

Och vad som var viktigt att finna var ett protokoll från en visitation som gjordes 1809. Jag letade här i Brunskog genom alla gamla handlingar som fanns, och de var inte i arkivet. När jag gick därifrån tog jag stora bördor med mig hem och satt och läste gamla handlingar hemma också. Men, det var omöjligt att hitta visitationsprotokollet. Men, när jag nästan var färdig och hade gått igenom hela församlingsarkivet fick jag se en sådan där vanlig anteckningsbok med vaxdukspärmarna ligga hopknycklad i ett hörn. Och när jag bläddrade igenom den så hittade jag vad jag så länge hade sökt. Där stod att det protokollet som jag letat efter hade sänts till stiftsarkivet.

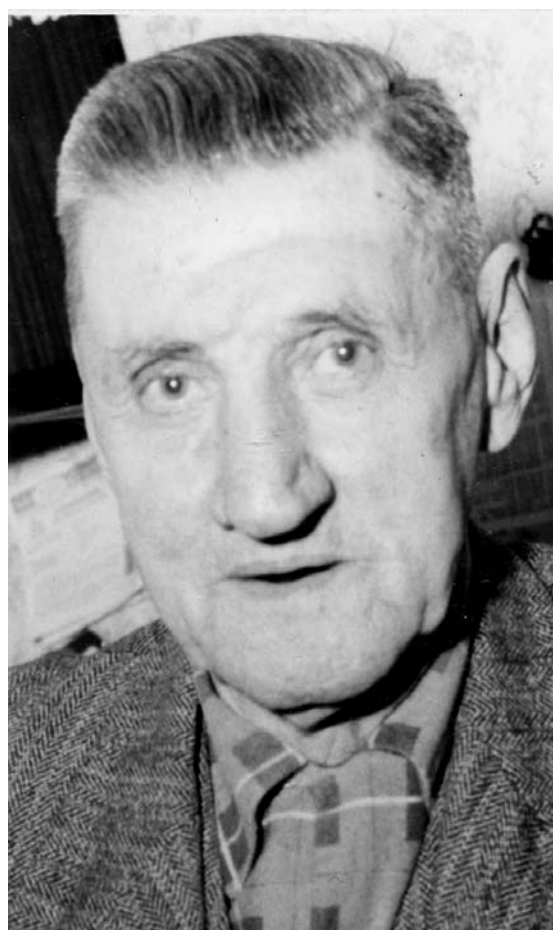

Johan Johansson , Kallviken.

Det fanns emellertid inte i Karlstad, men hittades i landsarkivet i Göteborg. Sedan hade vi stor hjälp i sökandet av en skrift som vi kallade Skoglunds bok och som behandlade prästgårdshemman. Och det var inte bara i Karlstad och Göteborg vi forskade, utan även i Uppsala och Vadstena. Prästföske skänktes till prästboställe under Karl XI tid.

I arkivens gamla handlingar kunde vi följa ända till den dag då Prästföske blev Brunskogs egendom. Och vi kom ända till Karl XI sista regeringsår, då vi äntligen hittade vad vi sökte. Det framgår av ett Kungligt brev, signerat av Karl XI att en löjtnant Styltenhielm skänkte ett halvt hemman, Västra Föske, till Brunskogs och Boda församlingar. Gåvobrevet som var daterat den 28 febr. 1691 gav klart besked om att vi var ägare till prästgården. Huvudbyggnaden brinner ned 1897 och Slorudsborg blir prästgård.

Vid en eldsvåda som utbröt 1896 så brann huvudbyggnaden i Prästföske ned och då förvärvades Slorudsborg i Slorud till prästboställe. Utan medgivande från församlingen så drogs Prästföske in till Kronan 1899, då det ansågs att vi hade en prästgård. Vi tog noga reda på att denna indragning av det gamla prästgårdshemmanet aldrig godkännts av församlingen.

Vi hade haft hjälp av landstingsman Albert Nilsson i Kallhyttan, som hade erfarenheter från ett liknande fall. Han rådde oss att som advokat söka få en pensionerad häradshövding som bodde i Malmö. Vi sammanträffade med honom och han tyckte det inte såg omöjligt ut att återvinna hemmanet åt församlingen. Han tyckte det låg bra till när han gått igenom handlingarna. När vi frågade honom om han ville ta sig an vår sak så var han villig därtill. Men så blev det fråga om arvodet och han begärde 20 procent av vad som hemmanet avkastade under de tio första åren efter det dom fallit, om vi vann processen. Vi hade överläggningar sinsemellan inom kommittén och vi kom överens om att bjuda hälften. Och efter långa underhandlingar gick han slutligen med på att advokatarvodet skulle bli 10 procent. Och det blev i alla fall ett rätt fett arvode för honom.

Det tog sex år innan det var klart med processen och då kunde vi inte blott anse Prästföske som pastoratets egendom utan vi hade också vunnit en stor summa pengar som voro fonderade. En del år under högkonjunkturen så har vi sålt skog för 180.000 kronor varav hälften går till prästlönefonden. Så nog var det värt att söka få tillbaka Prästföske från Kronan. Och det är inte småsmulor till gård. Den omfattar inte mindre än 90 tunnland öppen jord och 900 tunnland produktiv skogsmark. Nu har vi rustat upp gården, som faktiskt var dåligt brukad under den tid Kronan ägde den, så den är nu i förstklassigt skick. Det tycker vi att vi har råd med. Vi har också en duktig jordbrukare som arrendator. Och det är en stor glädje med Prästföske, som vi återtog från Kronan, för vi får i alla fall hälften av avkastningen. Ungefär så berättar gamle Johan Johansson i Kallviken. Där han sitter vid skrivbordet i sin trevna villa i Edane. Vi måste lova honom att inte framhålla hans förtjänster när det gällde att återvinna Prästföske från Kronan. Men vi kan inte underlåta att till sist tala om att på 70-årsdagen så skänktes det en fond till Johan Johansson på 5.000 kronor som nu bär hans namn. Avkastningen går till något ändamål som han själv bestämmer. Det är Röda Korset som hittilldags fått avkastningen till sin verksamhet. Och det kan nog i sanningens namn ingalunda döljas, att det var lantbrukaren Johan Johansson i Kallviken som ryckte först och mest envetet när det gällde att rycka den ganska feta biten Prästföske från Kronan och rädda det åt Brunskogs församling.

I Bocken nr 89 okt 2003 beskriver Sven Wiman att det var drottning Christina som 1649 skänkte Prästföske till en löjtnant Peder Larsson för hans insatser i 30-åriga kriget. Han blev också adlad och fick namnet Styltenhielm. Namnet anspelade på att han fått sitt ena ben avskjutet och tvingades gå på stylta. Han var helt befriad från skatt på den avkastning som jorden gav. Peder fick dessutom rätt att ta ut skatt från ett antal hemman bl a i Brunskog och Mangskog.

I förra numret av Bocken 114 nov 2015 beskrivs branden på Prästföske 1896. Idag är gården Prästföske i privat ägo och bebos av Erik och Anne Holt. Ägorerna är uppdelade mellan dem och Brunskogs Lantbruk i Stenstad. Pastoratet äger fortfarande skogen.

MOELVEN[®]

Moelven Edanesågen AB

Skogsägare !

Ta gärna kontakt med oss när det gäller avverkning, skogsvård eller andra skogliga frågor.

Välkommen !



Allt från grund till tak.

*Mangskogs
Bygg & Markprodukter AB*

Tel: 0570-91011

mangskogsbyggomarkprod@telia.com

Henrys
BYGGMATERIAL

Långvaksvägen 10 . Arvika
0570-500 26 info@henrysbygg.se

Öppettider:

Vardagar 7-17, Lörd 9 -13

www.woody.se/arvika

Woody
BYGGHANDEL

Mikaels Skog- o Grävtjänst
Brunskog

Ombesörjer grävning,
dumper- och lastbils-
transporter samt skogs-
röjningsarbete

Kontaktperson
Mikael Gustavsson
Mobil: 073-049 17 30

Brunskogs Elektriska

Edane Rör AB

671 70 EDANE

**Vi utför de flesta
former av installationer
inom EI & VVS**

0570-501 87

Kalendarium

Öppettider Kaffestugan och Handelsboden Öppet kl 13-18

Helger 28-29 maj, 4-5, 11-12, 18-19 och 25-26 juni, 20-21 samt 27-28 augusti.

Dagligen 27 juni-21 juli och 1-14 augusti.

Kaffestugan stängd fredag 22 juli.

Med reservation för ändringar.

Telefon Kaffestugan: 0570-522 70

Evenemang 2016

Lösöreauktion på Skutboudden 5 juni

Lösöreauktion på Udden i Lerhol 18 juni

Hantverksmässa 1 - 3 juli

Gammelvala 23 - 30 juli

Höstmarknad 10 - 11 september

Efterlysning

Till vår utställning i museet under Gammelvala söker vi materiel från Brunsbergs Manufaktur i Moriansfors.

Har du materiel från Moriansfors Manufaktur som du kan tänka dig att låna ut till utställningen kontakta Brunsborgs Hembygdsförening.

Telefon: 0570-522 08

Brunskogs Husmodersförening Hem och Samhälle har inrättat ett stipendium för ungdomar från bygden.

Är du mellan 15 och 25 år och behöver ett ekonomiskt tillskott för studier eller specialintresse, kan du söka hos oss. Det kan t. ex. vara en sommarkurs eller ett projekt av något slag. Skicka en skriftlig ansökan där du berättar lite om dig själv, samt en motivering till varför du söker. Ansökan skall var hos oss före den 1 september 2016.

Har du frågor kan du vända dig till någon av oss i föreningen.

**Brunskogs Husmodersförening c/o Anna-Lena Nilsson, Vikene Tomtebo
671 94 Brunskog Telefon 0570-523 15**

Vill du bli medlem i Hembygdsföreningen?

Medlemsavgift är 100 kr och betalas in på bankgiro nr 849-90 22.

Uppge namn och fullständig adress så att vi kan registrera Er. Välkommen!

Nästa Bock kommer i november 2016.

Vill du medverka så skicka in ditt material till kontoret.

Brunskogs Hembygdsförening, Skutboudden, 671 94 Brunskog.

E-post: info@gammelvala.se

Ramström

Välkommen till din
Coop Nära-butik i Vikene!

Hos oss kan du tanka dygnet runt

Vi säljer Svenska Spels lotter

Apoteksombud

Ombud för Schenker och DHL

Telefon: 0570-520 13

Våra öppettider:

Mån - fre **9 - 19**

Lördag **9 - 18**

Söndag **12 - 18**

**BLI MEDLEM -
MERA FÖRMÅNER.**



coop nära

Vikene, en del av **KONSUM VÄRMLAND**



Från Brunskog
till hela Värmland

För mer information ring 0570-509 09
eller besök vår hemsida www.brunskogs.se



Brunskogs
försäkringsbolag